

Active
CARRIOLA **go**

MANUAL DE USUARIO

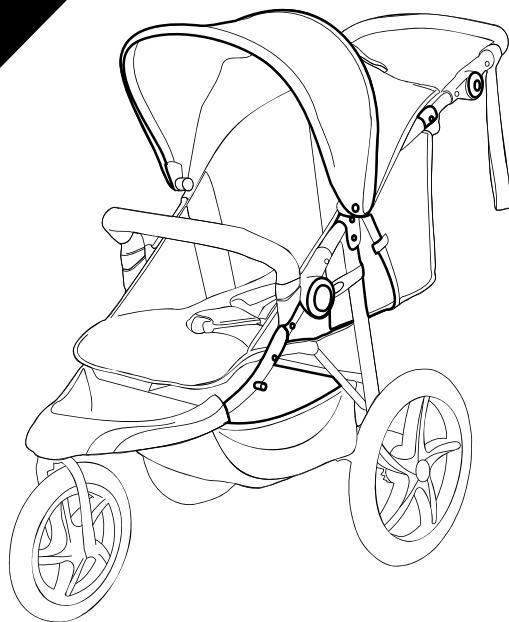

Uso de 6 meses hasta 22 kg

MODELO: SFS915DB

*Las imágenes son de carácter informativo y pueden variar.

*Algunos accesorios se pueden vender por separado



safety 1st

BIENVENIDO

ADVERTENCIAS

Gracias por adquirir la carriola:

Active go

Instrucciones de uso

Uso de 6 meses hasta 22 kg

**IMPORTANTE LEER CON ATENCIÓN Y GUARDAR PARA
EVENTUALES CONSULTAS**

Nunca deje al niño sin supervisión

- Esta carriola está destinada a niños a partir de 6 meses y peso de hasta 22 kg.
- Nunca deje al niño solo sin la supervisión de un adulto.
- Asegúrese de que todos los dispositivos de bloqueo están activados antes de usarlo.
- No añadir un cojín elevador mayor de 30mm.
- Accionar los frenos al subir y bajar niños.
- Esta carriola debe utilizarse únicamente para el número de niños para el que fue diseñado (1 niño).
- Inspeccionar periódicamente las condiciones mecánicas de la carriola.

ADVERTENCIAS

- Declaramos que el accesorio que no haya sido aprobado por el fabricante no puede ser utilizado.
- No colgar ningún peso en el mango de la carriola.
- Los accesorios No aprobados por el Fabricante no pueden ser Utilizados. La carga máxima autorizada para la cesta de compras es de 5 kgs.
- El niño debe estar asegurado en todo momento con el arnés de seguridad de 5 puntos.
- Colgar objetos o cargas en el manillar puede comprometer la estabilidad del carriola.
- Antes de subir o bajar escaleras o escaleras eléctricas, siempre retire al niño y pliegue la carriola.
- Mantenga la carriola alejada del fuego abierto, calentadores con llama expuesta y otras fuentes de calor intenso.
- Se recomienda limpiar periódicamente todas las partes móviles para mantener el funcionamiento adecuado de la carriola.
- Se recomienda probar y verificar regularmente que el mecanismo de bloqueo funcione correctamente y que no esté dañado antes de su uso.
- Asegúrese de que el freno esté activado antes de colocar o retirar a su bebé de la carriola.
- Solo use esta carriola para transportar a un niño a la vez.
- Utilizar siempre la correa de la entrepierna en combinación con el cinturón abdominal.

ADVERTENCIAS

- Asegurarse que los dispositivos de fijación de la cesta para bebé o del asiento estén correctamente colocados antes de su uso.
- Este producto no se puede utilizar para correr o patinar.
- La carga máxima de la cesta es 5 kg.
- Nunca dejar al niño de pie dentro de la carriola, ni subirse o bajarse solo de la misma.
- No usar la carriola en escaleras fijas ni eléctricas.
- Atención: usar siempre el cinturón de seguridad.
- Esta carriola cumple con el estándar abnt nbr 14389

PRESENTACIÓN

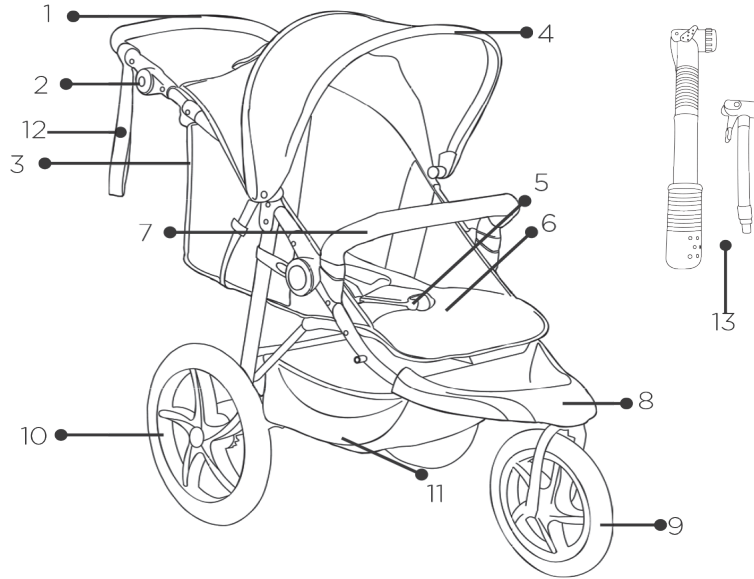

1. Mango
2. Botón de ajuste del mango
3. Bolsillos
4. Capota
5. Cinturón
6. Asiento
7. Barra frontal
8. Reposapiés
9. Rueda delantera
10. Ruedas traseras
11. Cesta
12. Correa de seguridad
13. Bomba de aire

ENSAMBLE

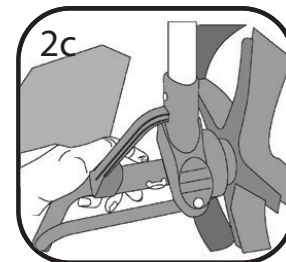
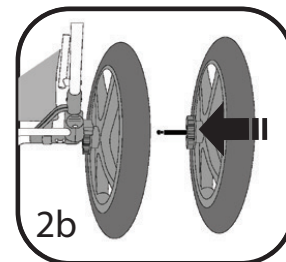
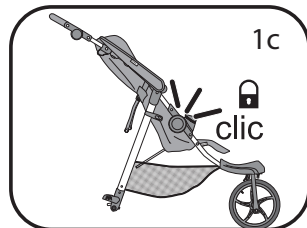
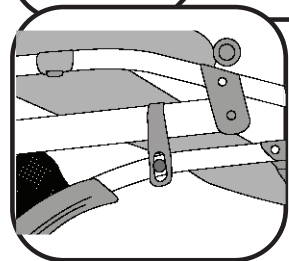
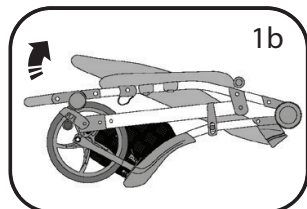
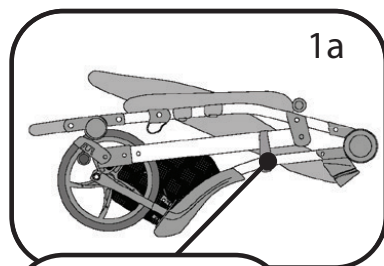

1. Desplegando la carriola: Para desplegar la carriola, suelta el pestillo de bloqueo lateral. Tira del mango hasta que escuches un clic, que indica que ya se ha bloqueado.
2. Ruedas traseras: Alinea el eje de la rueda trasera con el orificio en el costado del marco de la carriola y simultáneamente presiona el pasador de metal cerca del orificio mientras introduces el eje de la rueda hasta que haga clic. Repite el proceso en la otra rueda.

ENSAMBLE

- Inflado de las ruedas: Para inflar las ruedas del vehículo, utiliza la bomba que viene con el producto. La presión en las ruedas traseras no debe exceder las 36 psi y en la rueda delantera las 35 psi.
- Barra frontal: Coloca la barra frontal en las aberturas del marco y empuja hasta que escuches un clic.
- Retiro de la barra frontal: Para quitar la barra frontal, presiona simultáneamente los botones ubicados en la parte interna y retira la barra.

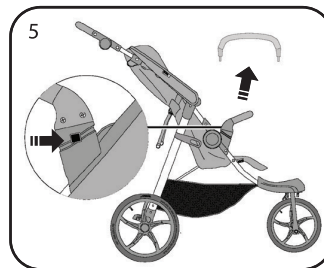
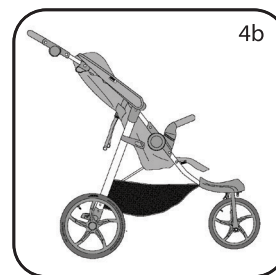
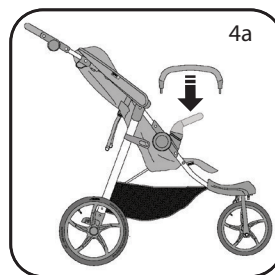
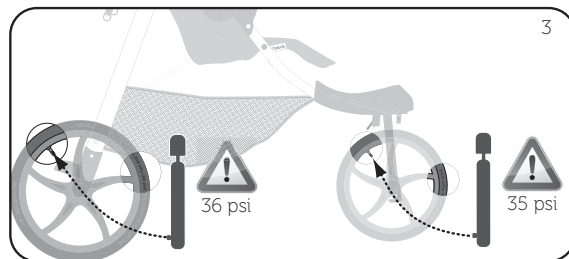

USO

1. Capota: Para extenderla o retraerla, mueve la capota hacia adelante o hacia atrás. Para extender aún más la capota, abre la cremallera y mueve la capota hacia adelante.

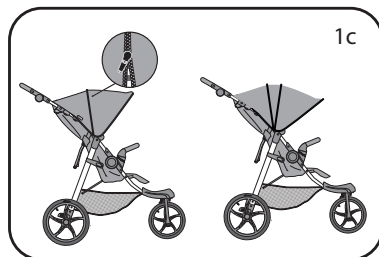
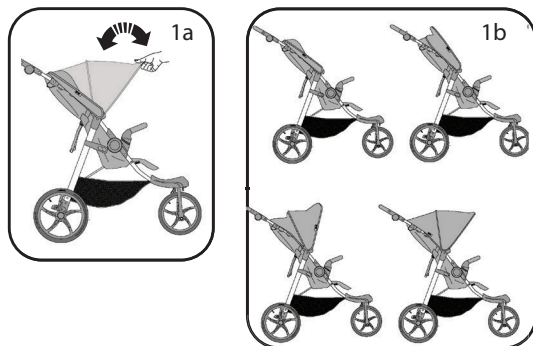

2. Mango: Para ajustar y cambiar la posición del mango, simplemente presiona los botones de ambos lados y muévelo hasta la posición que desees.

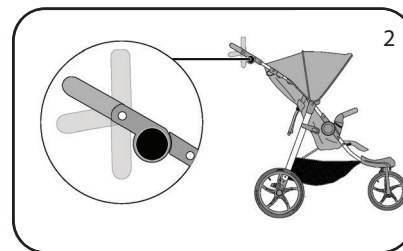

3. Inclinación del respaldo: Para inclinar, aprieta el pestillo en la parte posterior del respaldo y tira hacia abajo hasta la posición deseada. Para enderezarlo, aprieta el pestillo y tira hacia arriba hasta la posición deseada.

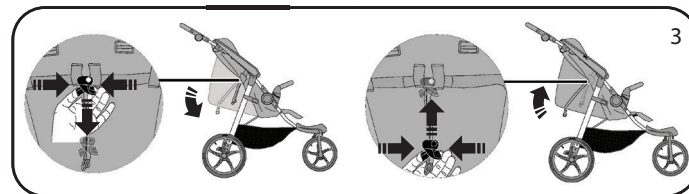

USO

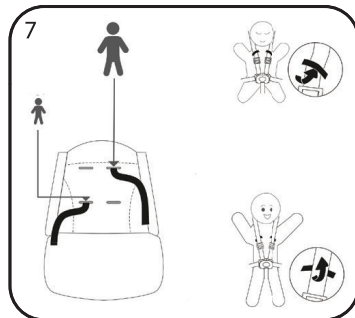
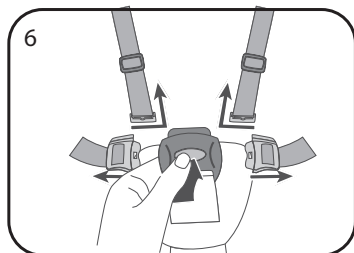
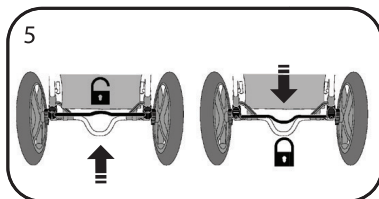
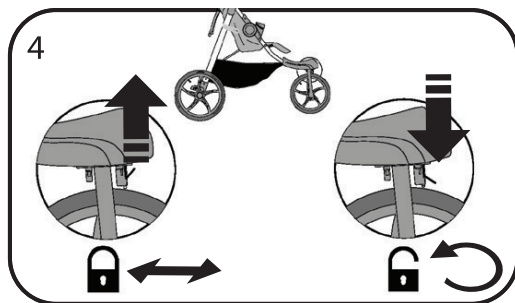

4. Bloqueo de la rueda delantera: Para bloquear la rueda delantera, tira de la palanca hacia arriba. Para desbloquear, tira de la palanca hacia abajo.

5. Freno: Pisa el freno para bloquear el movimiento y levántalo para permitirlo de nuevo.

6. Cinturón de seguridad: Para abrochar el cinturón, introduce las dos partes en la hebilla. Para desabrochar, presiona el botón y separa las partes.

7. Cambio de la altura del cinturón: En el respaldo hay dos tiras horizontales para modificar la altura del cinturón. Para la altura más corta, el cinturón debe pasar a través de estas tiras. Para una altura mayor, el cinturón debe pasar por fuera de estas tiras.

USO

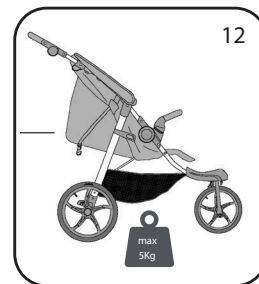
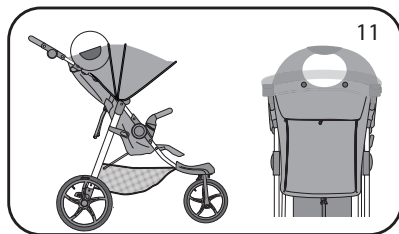
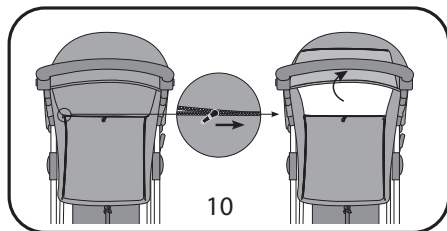
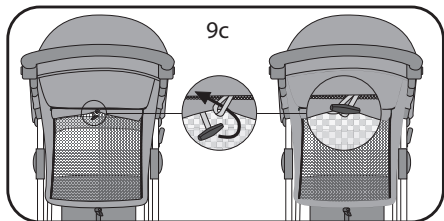
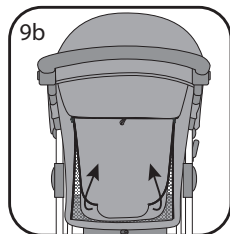
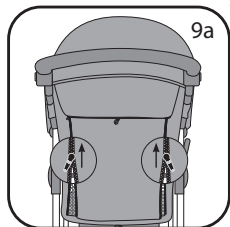
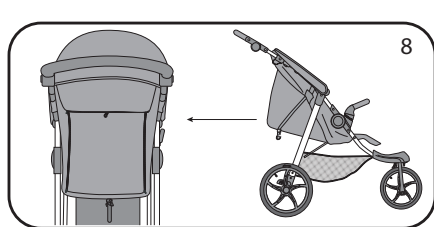

8. Ventana trasera y viseras: la carriola tiene una ventana de ventilación en la parte trasera y dos viseras, una en la parte trasera y otra en la parte superior.

9. Ventana para ventilación: En la parte trasera de la carriola, abre las cremalleras laterales, enrolla la tela y asegúrala con la banda elástica a la hebilla.

10. Visera trasera: Abre la cremallera superior y dobla la tela hacia arriba.

11. Visera superior: Dobla la tela hacia arriba.

12. Cesta: La carriola tiene una cesta inferior.

Atención: La capacidad de la cesta es de un máximo de 5 kg.

PLEGADO

1. Para plegar la carriola, dobla la capota y acuesta el asiento. Tira de los gatillos a los lados del mango y simultáneamente empuja el marco hacia abajo hasta que la carriola se pliegue completamente.

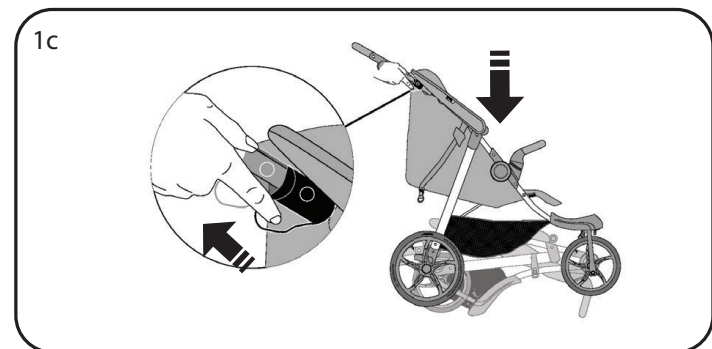
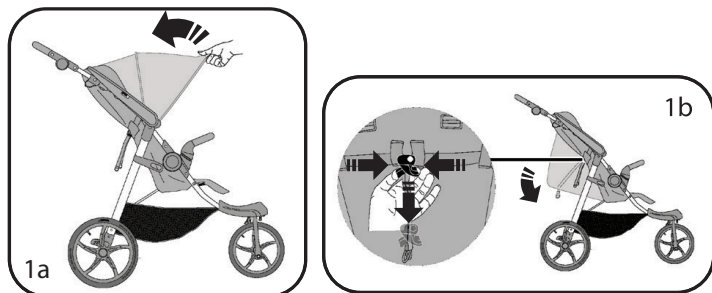

2. Para un plegado más compacto, quita las ruedas traseras y activa el bloqueo de transporte. (página 3)

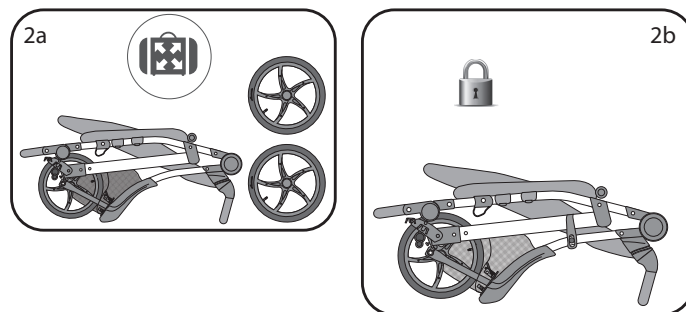

LIMPIEZA

- Utiliza únicamente jabones neutros.
- La exposición excesiva al sol puede hacer que los colores se desvanezcan.
- Verifica el buen funcionamiento de las ruedas y los frenos, observa si no hay piezas rotas o tornillos sueltos.
- Nunca guardes la carriola mojada, déjala desplegada hasta que se seque por completo.
- Limpia cualquier rastro de arena, polvo o cualquier tipo de residuo de las ruedas y el marco para alargar la vida útil del producto.

Si es necesario, desmonta las ruedas traseras, límpialas y vuévelas a montar (página 3).

No lavar, limpiar con un paño húmedo, no usar lejía/blanqueador, no secar en secadora, no planchar y no lavar en seco.

Temas relacionados a Garantía y partes
Página de internet- <https://www.safety1st.com.mx>
Mail- servicioalconsumidormx@dorelmexico.com
Whatsapp: 55 8069 7355 - Dudas, comentarios, venta de refacciones y garantías.

DJGM, SA. DE C.V.

R.F.C. DJG-140905-CA/9
Gabriel Mancera No. 1041 Col. Del Valle, C. P.
03100, Benito Juárez, Ciudad de México, México
Tel. 55 6719 9202



PÓLIZA DE GARANTÍA SÓLO PARA MÉXICO

PRODUCTO: _____ MARCA: _____

MODELO: _____ FECHA DE COMPRA: _____

DJGM, S.A. DE C.V. (DOREL MÉXICO). Garantiza este producto en todas y cada una de sus partes contra defectos de fábrica y mano de obra por 3 meses, contados a partir de la fecha de compra.

PARA APLICAR LA GARANTÍA:

Favor de presentar esta póliza debidamente sellada por la tienda y la factura o comprobante de compra junto con el producto, en lugar donde lo adquirió o en el domicilio del Centro de Servicio especificado en esta garantía.

Los gastos de transportación del producto serán erogados razonablemente por la empresa cuando el producto este dentro de la cobertura de la garantía y por las razones en que aplique.

Para adquirir partes y refacciones puede hacerlo directamente en el Centro de Servicio autorizado.

CASOS EN QUE NO APLICA LA GARANTÍA:

Cuando el producto se hubiera utilizado en condiciones diferentes a las normales y para el uso que está destinado.

Cuando el producto no se hubiera utilizado de acuerdo con las especificaciones normales de uso y basado en el instructivo incluido en el mismo.

El producto ha sido reparado o modificado por personas o en lugares diferentes al Centro de Servicio indicado en esta Garantía.

CENTRO DE SERVICIO Y VENTA DE REFACCIONES

Av. Jesús del Monte 41 Piso 5, Ex. Hda. Jesús de Monte, 52764
Huixquilucan, Edo. de México, México, Tel.55 8069 7355

Solo atención con cita al: Tel:55 8069 7355



safety 1st

Active CARRIOLA **go**

DOREL JUVENILE
Care for Precious Life
MÉXICO

IMPORTADO POR:

DJGM, S.A. de C.V.

R.F.C. DJG140305GN9 Gabriel Mancera 1041

Colonia Del Valle, 03100, Benito Juárez

Ciudad de México, MÉXICO

T. 55 6719 9202