

MANUAL DE USUARIO

Better
with **me**

COLECHO

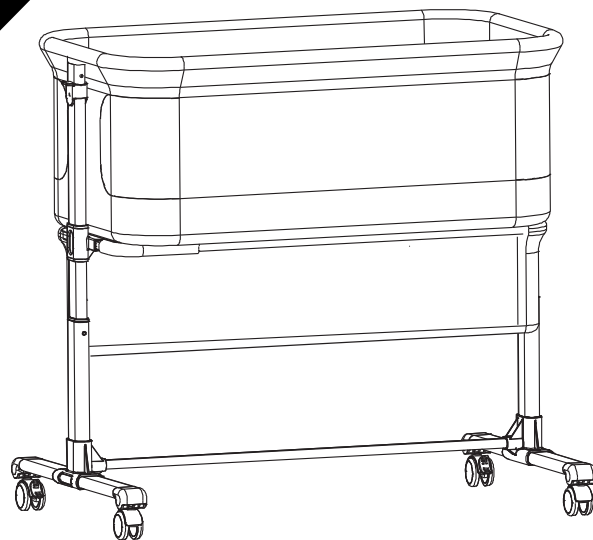

Uso de recién nacido hasta 9 kg



safety 1st

MODELO: SFCAP07G

*Las imágenes son de carácter informativo y pueden variar.

*Algunos accesorios se pueden vender por separado



safety 1st

BIENVENIDO

Gracias por adquirir la Cuna colecho:

Better with e

Instrucciones de uso

Recién nacido hasta 9 kg

**POR FAVOR LEA CUIDADOSAMENTE ESTE MANUAL
DE INSTRUCCIONES Y MANTÉNGALO EN UN LUGAR
SEGURO PARA FUTURAS REFERENCIAS.**

Lea todas las instrucciones antes de ensamblar y usar el producto.

NO use la cuna colecho si faltan piezas, o si alguna está dañada o rota.

Comuníquese con nosotros para obtener piezas de repuesto o instructivos adicionales si es necesario.

NO sustituya las piezas.

**¡IMPORTANTE! CONSERVE EL MANUAL DE
INSTRUCCIONES PARA FUTURAS CONSULTAS.**

PIEZAS

- A. Marco de la cuna
- B. Colchón
- C. Tubo
- D. Correas para fijar a la cama de los padres
- E. Ruedas
- F. Base
- G. Barra de soporte ajustable

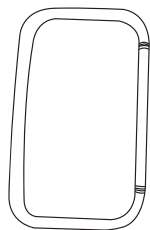

A

x1

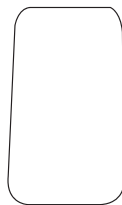

B

x1

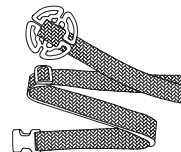

C

x1



D

x1

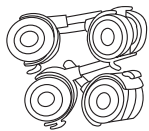

E

x4

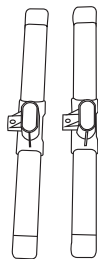

F

x2

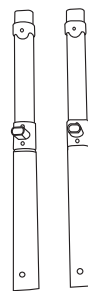

G

x2

INSTRUCCIONES DE ENSAMBLE

1. Inserte la barra de soporte ajustable (pieza H) en los laterales del marco de la cuna (pieza A) hasta que escuche un "clic".

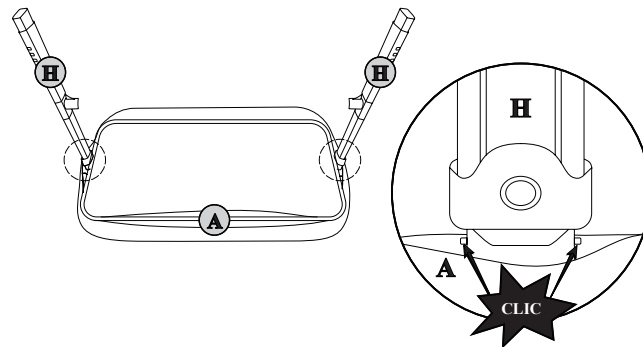

2. Conecte las 2 bases (pieza G) con el tubo (pieza E) para completar la base.

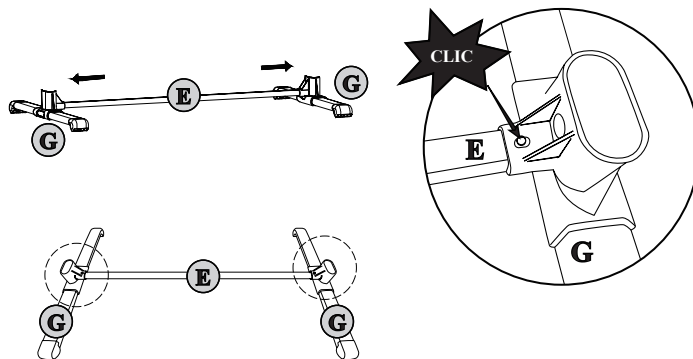

INSTRUCCIONES DE ENSAMBLE

1. Instale la base completa en la barra de soporte ajustable (pieza H).

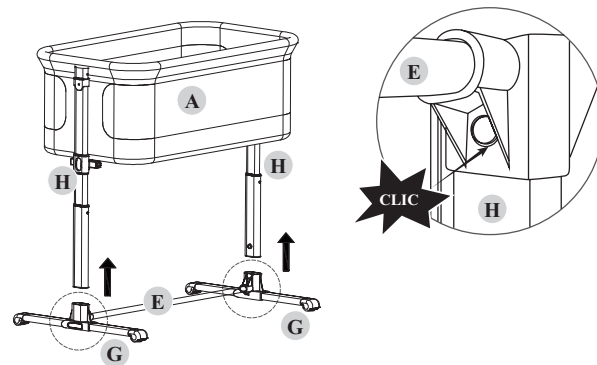

INSTRUCCIONES DE ENSAMBLE

1. Pegue correctamente la cinta de fijación de la parte inferior de la cuna. Conecte las 2 bases (pieza G) con el tubo (pieza E) para completar la base.

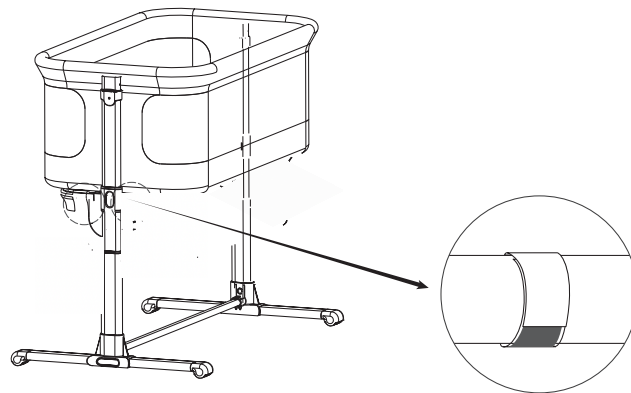

2. Simplemente inserte las ruedas en el orificio correspondiente de la base.

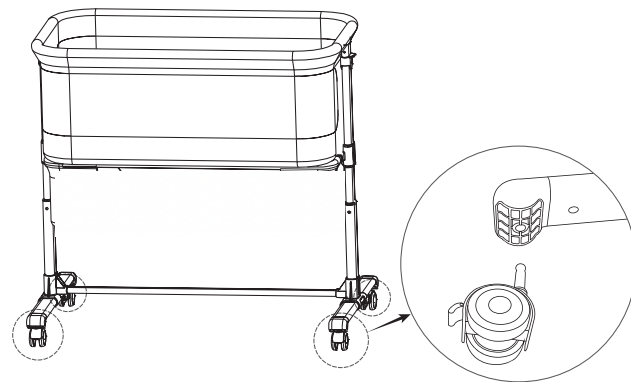

INSTRUCCIONES DE ENSAMBLE

Coloque el colchón.

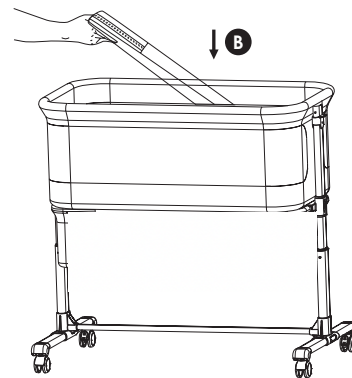

Presione los botones de ambos lados para ajustar la altura.
Hay 6 niveles en total.

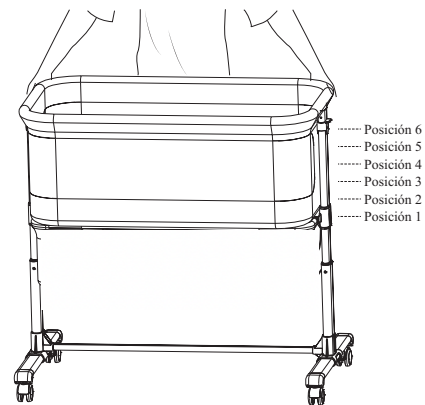
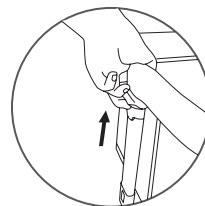

INSTRUCCIONES DE ENSAMBLE

1. Baje la barandilla.

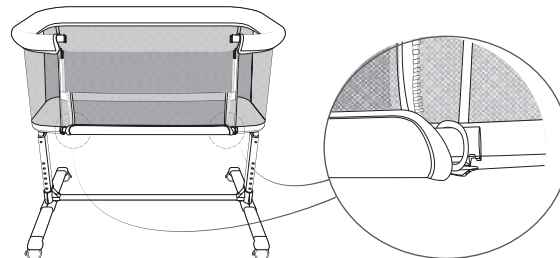
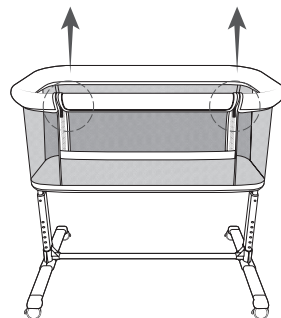
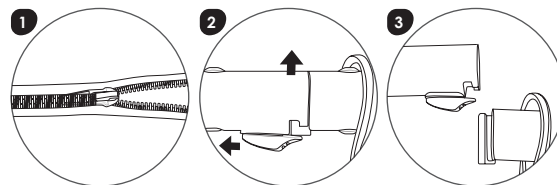

2. Pase el tubo superior a través de la cubierta de tela de la barandilla lateral.

INSTRUCCIONES DE ENSAMBLE

1. Pase las correas a través del MARCO de la cama de los padres, ajuste la longitud de las correas para que **NO HAYA ESPACIO** entre la cuna colecho y la cama de los padres.

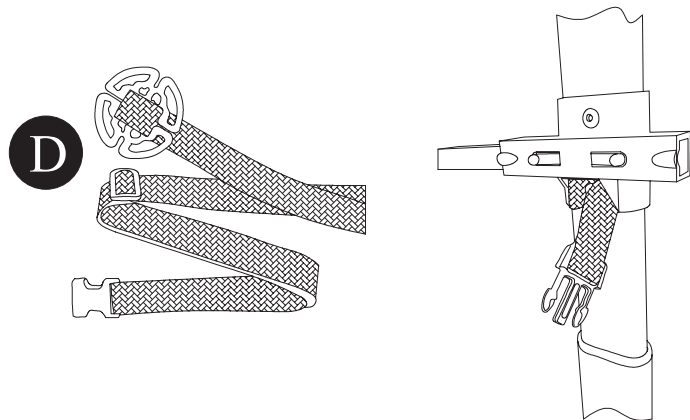

2. Tire de los extremos sueltos de la correa para apretarla, asegurándose de que no quede espacio entre la cama de adultos y la cuna.

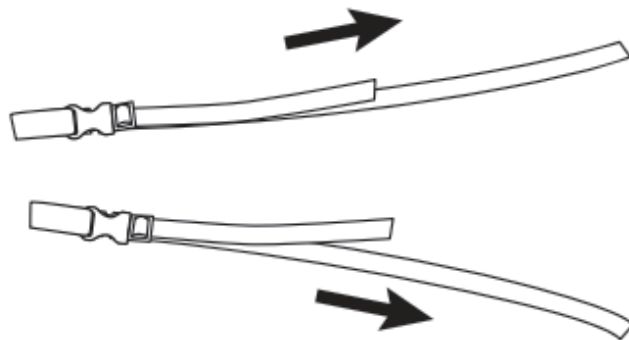

AJUSTAR A LA CAMA

ADVERTENCIA

El sistema de fijación debe utilizarse siempre en modo cuna colecho.

Alinee la cuna junto a la cama de adultos. Pase el "cinturón de colecho" por debajo del colchón de la cama de adultos.

IMPORTANTE: Las correas de fijación deben quedar paralelas a la cama de los padres.

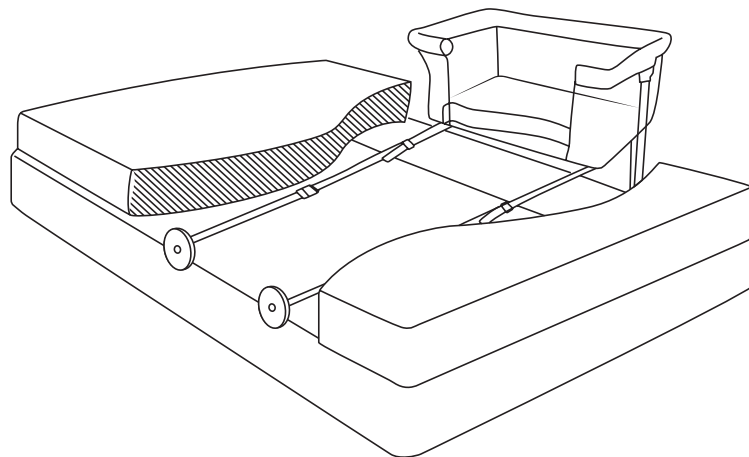

ADVERTENCIA

No seguir estas advertencias e instrucciones puede provocar lesiones graves o la muerte.

Lea todas las instrucciones antes de ensamblar y usar el producto.

PELIGRO DE ASFIXIA - BEBÉS HAN FALLECIDO POR ASFIXIA:

Sobre almohadas, edredones y acolchados adicionales.

En espacios entre un colchón de tamaño incorrecto, o acolchado adicional y los laterales del producto.

Sobre ropa de cama blanda.

NUNCA agregue ropa de cama blanda o acolchado.

Utilice ÚNICAMENTE el colchón proporcionado por el fabricante.

NUNCA agregue una almohada, edredón u otro colchón como acolchado.

PELIGRO DE CAÍDAS

Para ayudar a prevenir caídas, no use este producto cuando el bebé comience a empujarse sobre las manos y las rodillas o haya alcanzado el peso máximo recomendado por el fabricante de 9 kg (19.8 lbs), lo que ocurra primero.

PELIGRO DE CAÍDAS

Compruebe siempre que la cuna esté firmemente bloqueada en la base/soporte tirando hacia arriba de la cuna.

El descenso de la barra de la barandilla debe usarse SOLAMENTE en modo cuna colecho.

El sistema de fijación debe utilizarse siempre en modo cuna colecho.

NO use este producto sin leer primero las instrucciones de uso.

Deje de usar el producto tan pronto como el niño pueda sentarse, ponerse de rodillas o levantarse.

Colocar objetos adicionales dentro del producto puede provocar asfixia.

NO coloque el producto cerca de otro producto que pueda presentar riesgo de asfixia o estrangulamiento, por ejemplo, cuerdas, cordones de persianas/cortinas, etc.

NO use más de un colchón en el producto.

El producto debe colocarse sobre una superficie horizontal.

No se debe permitir que niños pequeños jueguen sin supervisión cerca de la cuna.

Todos los herrajes de ensamblaje deben apretarse siempre correctamente y se debe tener cuidado de que no queden

ADVERTENCIA

tornillos flojos, ya que un niño podría atrapar partes del cuerpo o la ropa (por ejemplo, cordones, collares, cintas para chupetes, etc.), lo que supondría un riesgo de estrangulamiento.

El grosor máximo del colchón, así como la información relativa a la marca del grosor máximo del colchón.

Tenga en cuenta el riesgo de quemaduras por cigarrillos, fuegos abiertos y otras fuentes de calor intenso, como estufas eléctricas de barras, estufas de gas, etc., en las proximidades de la cuna.

Altura desde el suelo de la cama de adultos para la cual es adecuada la cuna colecho.

Se debe proporcionar información sobre el sistema de fijación y el usuario no debe utilizar otros sistemas de fijación.

Nunca debe haber un espacio entre la parte inferior de la cuna colecho y el colchón de la cama de adultos.

Si hay algún espacio entre la cuna colecho y la cama de adultos, NO use el producto.

¡PELIGRO! – Levante siempre completamente el lado abatible cuando no esté sujeto a la cama de adultos.

Utilice únicamente el colchón proporcionado por el fabricante. NUNCA agregue una almohada, edredón u otro colchón como acolchado.

Para evitar el riesgo de que su hijo se estrangule, el sistema de fijación a la cama de adultos debe mantenerse siempre alejado de la cuna y fuera de ella.

Si se usa una sábana con el colchón, utilice únicamente la proporcionada por el fabricante de la cuna o una diseñada específicamente para adaptarse a las dimensiones del colchón de la cuna.

Para reducir el riesgo de síndrome de muerte súbita del lactante (SMSL), los pediatras recomiendan que los bebés sanos duerman boca arriba, a menos que su médico indique lo contrario.

Las cunas colecho nunca deben usarse en posición inclinada.

Para evitar el riesgo de asfixia por atrapamiento, la cuna colecho debe estar correctamente sujeta a la cama de adultos mediante el sistema de fijación.

Compruebe la tensión del sistema de fijación antes de cada uso tirando de la cuna colecho en dirección contraria a la cama de adultos.

¡Las cuerdas pueden causar estrangulamiento! No coloque objetos con cuerdas alrededor del cuello del niño, como cordones de sudadera o cordones de chupetes. No suspenda cuerdas sobre una cuna o moisés ni ate cuerdas a juguetes.

ADVERTENCIA

NO use la cuna colecho si faltan piezas, o si alguna está dañada o rota.

Comuníquese con la tienda para obtener piezas de repuesto o instructivos adicionales si es necesario.

NO sustituya las piezas.

Lea y siga siempre las instrucciones de montaje para cada modo de uso del producto (cuna colecho y moisés).

Monte el producto de acuerdo con las instrucciones del fabricante para **CUALQUIER** modo de uso: tanto el modo cuna colecho como el modo moisés.

Esta cuna colecho está diseñada para usarse únicamente con camas de adultos que tengan entre 23 y 27 pulgadas (aprox. 58-69 cm) desde el suelo hasta la parte superior del colchón de adultos.

Los tipos de camas de adultos (FIG. A CONTINUACIÓN) con los que la cuna colecho PUEDE o **NO PUEDE** usarse.

El sistema de fijación debe usarse SIEMPRE en modo cuna colecho. **COLCHÓN, SOMIER Y MARCO ALINEADOS.**

MATTRESS, BOXSPRINGS & FRAME ALIGNED

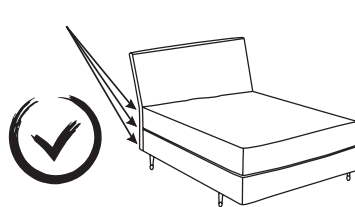

CONDICIONES ACEPTABLES DE LA CAMA DE ADULTOS PARA EL MODO COLECHO (MARCO DE LA CAMA ALINEADO)

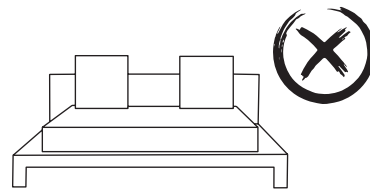

CONDICIONES NO ACEPTABLES DE LA CAMA DE ADULTOS PARA EL MODO COLECHO (MARCO DE LA CAMA NO ALINEADO)

LIMPIEZA

El producto requiere mantenimiento regular para mantenerlo en buen estado de funcionamiento.

Revise regularmente todas las partes del producto para detectar signos de desgaste o daño, asegurándose de que funcionan correctamente.

Las piezas móviles pueden lubricarse con un aceite de silicona ligero.

No utilice este producto si alguna pieza está rota, rasgada o falta, y utilice únicamente repuestos proporcionados por el fabricante. Solo deben usarse piezas de repuesto suministradas o recomendadas por el fabricante.



Temas relacionados a **Garantía y partes**

Página de internet- <https://www.safety1st.com.mx>

Mail- servicioalconsumidormx@dorelmexico.com

Whatsapp: 55 8069 7355 - Dudas, comentarios, venta de refacciones y garantías.

POLIZA DE GARANTIA SOLO PARA MEXICO

DJGM, S.A. DE C.V.

R.F.C. DJG-140305-GN9

Gabriel Mancera No. 1041 Col. Del Valle. C.P.

03100, Benito Juárez. Ciudad de México, México.

Tel.: (55) 6719-9202



PRODUCTO: _____ MARCA: _____

MODELO: _____ FECHA DE COMPRA: _____

DJGM, S.A. DE C.V. (DOREL MEXICO). Garantiza este producto en todas y cada una de sus partes contra defectos de fábrica y mano de obra por 3 meses, contados a partir de la fecha de compra.

PARA APLICAR LA GARANTIA:

Favor de presentar esta póliza debidamente sellada por la tienda y la factura o comprobante de compra junto con el producto, en lugar donde lo adquirió o en el domicilio del Centro de Servicio especificado en esta garantía.

Los gastos de transportación del producto serán erogados razonablemente por la empresa cuando el producto este dentro de la cobertura de la garantía y por las razones en que aplique.

Para adquirir partes y refacciones puede hacerlo directamente en el Centro de Servicio autorizado.

CASOS EN QUE NO APLICA LA GARANTIA:

Cuando el producto se hubiera utilizado en condiciones diferentes a las normales y para el uso que está destinado.

Cuando el producto no se hubiera utilizado de acuerdo con las especificaciones normales de uso y basado en el instructivo incluido en el mismo.

El producto ha sido reparado o modificado por personas o en lugares diferentes al Centro de Servicio indicado en esta Garantía.

CENTRO DE SERVICIO Y VENTA DE REFACCIONES

Juan Vázquez de Mella 481 - Piso 2, Polanco, Polanco I Secc, Miguel Hidalgo,
11510, Ciudad de México, Mexico Tel. (55) 8069 7355.



safety 1st

Better with me

COLECHO



Care for Precious Life

MÉXICO

IMPORTADO POR:

DJGM, S.A. de C.V.

R.F.C. DJG140305GN9 Gabriel Mancera 1041

Colonia Del Valle, 03100, Benito Juárez

Ciudad de México, MÉXICO

T. 55 6719 9202